



Registration Number:
Date of Registration:

MX 53666 B
2016-11-16

MODELO INDUSTRIAL DE ESTACION DE PAGO DE
ESTACIONAMIENTO DE ESPACIOS MULTIPLES.

Titular(es): **IPS GROUP, INC.**

Inventors: **Choor-Hong Tan, David Andrew Jones, David William King**

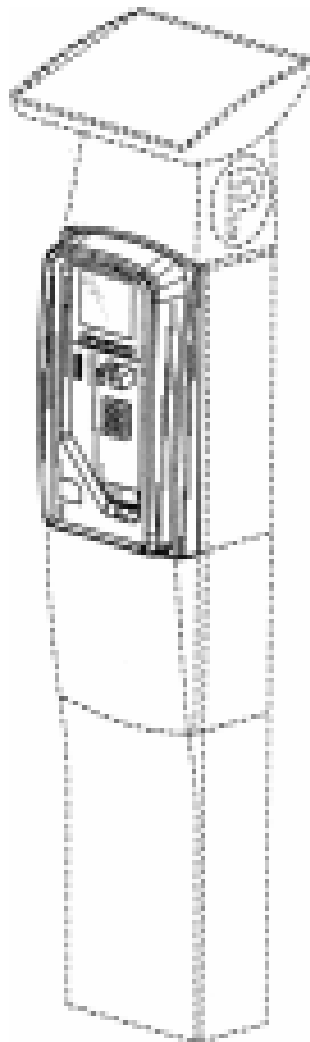

FIG. 7

SE



TÍTULO DE REGISTRO DE DISEÑO INDUSTRIAL No. 53666

Titular(es): IPS GROUP INC.
Domicilio: 5601 Oberlin Drive, Suite 100, San Diego, California, 92121, E.U.A.
Denominación: MODELO INDUSTRIAL DE ESTACIÓN DE PAGO DE ESTACIONAMIENTO DE ESPACIOS MÚLTIPLES.
Clasificación: 20-01
Diseñador(es): DAVID WILLIAM KING; DAVID ANDREW JONES; CHOOH-HONG TAN

SOLICITUD

Número:
MX/f/2016/003553

Fecha de Presentación:
11 de Noviembre de 2016

Hora:
16:43

PRIORIDAD

País:
US

Fecha:
13 de junio de 2016

Número:
29/567,866

Vigencia: Cinco años
Fecha de Vencimiento: 11 de noviembre de 2021
Fecha de Expedición: 27 de septiembre de 2018

El registro de referencia se otorga con fundamento en los artículos 1º, 2º fracción V, 6º fracción III, y 59 de la Ley de la Propiedad Industrial.

De conformidad con el artículo 36 de la Ley de la Propiedad Industrial, el presente registro tiene una vigencia de cinco años, contada a partir de la fecha de presentación de la solicitud, renovable por periodos sucesivos de la misma duración sujeto al pago de la tarifa para mantener vigentes los derechos.

Quien suscribe el presente título lo hace con fundamento en lo dispuesto por los artículos 6º fracciones III y 7º bis 2 de la Ley de la Propiedad Industrial (Diario Oficial de la Federación (D.O.F.): 27/06/1991, reformada el 02/08/1994, 25/10/1994, 26/12/1997, 17/05/1999, 26/01/2004, 16/06/2005, 25/01/2006, 06/05/2009, 06/01/2010, 19/06/2010, 28/06/2010, 27/01/2012, 09/04/2012, 01/06/2016 y 13/03/2018); artículos 1º, 3º fracción V inciso a), 4º y 12º fracciones I y III del Reglamento del Instituto Mexicano de la Propiedad Industrial (D.O.F. 14/12/1999, reformado el 01/07/2002, 15/07/2004, 28/07/2004 y 7/09/2007); artículos 1º, 3º, 4º, 5º fracción V inciso a), 16 fracciones I y III y 30 del Estatuto Orgánico del Instituto Mexicano de la Propiedad Industrial (D.O.F. 27/12/1999, reformado el 10/10/2002, 28/07/2004, 04/09/2004 y 13/09/2007); 1º, 3º y 5º inciso a) del Acuerdo que delega facultades en los Directores Generales Adjuntos, Coordinador, Directores Divisionales, Directores de las Oficinas Regionales, Subdirectores Divisionales, Coordinadores Departamentales y otros subalternos del Instituto Mexicano de la Propiedad Industrial. (D.O.F. 15/12/1999, reformado el 04/02/2000, 29/07/2004, 04/08/2004 y 13/09/2007).

El presente oficio se signa con firma electrónica avanzada (FIEL), con fundamento en los artículos 7 BIS 2 de la Ley de la Propiedad Industrial; 3o de su Reglamento, y 1 fracción III, 2 fracción V, 26 BIS y 26 TER del Acuerdo por el que se establecen los lineamientos para el uso del Portal de Pagos y Servicios Electrónicos (PASE) del Instituto Mexicano de la Propiedad Industrial, en los trámites que se indican.

LA DIRECTORA DIVISIONAL DE PATENTES NAHANNY CANAL REYES



Cadena Original:
 NAHANNY MARISOL CANAL REYES|00001000000403252793|Servicio de Administración
 Tributaria|1695||MX/2018/82477|MX/f/2016/003553|Título de diseños industriales|1027|RGZ|Pág(s)
 1|apV+8DLciq|PfGhc4p8eb00dml|=

Sello Digital:
 CdZTEHUPPWmsQ6sXuS3yKae2eOmyNSYA2fuQcZP92AIXXhRo/BE8gRXAWkLFyTf1aq3Rh/8f+iEwMKUyq0wWOkCdR
 o0Mr1hbrUROtjrex5OSuR6HY9RhXxQsDijVr1iitKtVa7yoWKmryuq+naZA8gZTYEqO2/jKuMgx8eNz5xPUmOtAqxPN
 w3ca6Kmy4tjic3MZd1ZvqvrXoDrfQhUkdLr91qkHPWLkn9Gjyyb3K6BO7GKA+lvb8IE8s+X7OaUJXmxJe70Ax38/I
 OHILSIZDHZHNcBswJBABIGxH2tAjRBGCUyUk2+qWARiDAQyx0xLDJep7503ZaSm17ejVQ==



MODELO INDUSTRIAL DE ESTACIÓN DE PAGO DE ESTACIONAMIENTO DE
ESPACIOS MÚLTIPLES

IMPI
INSTITUTO MEXICANO
DE LA PROPIEDAD
INDUSTRIAL



El presente modelo industrial ~~se refiere a una estación~~
de pago de estacionamiento de espacios múltiples totalmente
5 diferente de los conocidos en la actualidad, que se
caracteriza por su forma tridimensional novedosa, que sirve
de tipo para su fabricación y que tiene un aspecto del todo
peculiar y propio.

Lo anterior se comprenderá y se apreciará con mayor
10 detalle a partir de los dibujos anexos en donde:

La Figura 1 es una vista en elevación frontal de la
estación de pago de estacionamiento de espacios múltiples,
mostrando el nuevo modelo;

La Figura 2 es una vista en elevación lateral derecha
15 del mismo;

La Figura 3 es una vista en elevación lateral izquierda
del mismo;

La Figura 4 es una vista en elevación posterior del
mismo;

20 La Figura 5 es una vista superior en planta del mismo;

La Figura 6 es una vista inferior en planta del mismo;

y

La Figura 7 es una vista en perspectiva frontal y
superior del mismo.

REIVINDICACION

Modelo industrial de estación de pago de estacionamiento
de espacios múltiples tal como se ha referido e ilustrado.



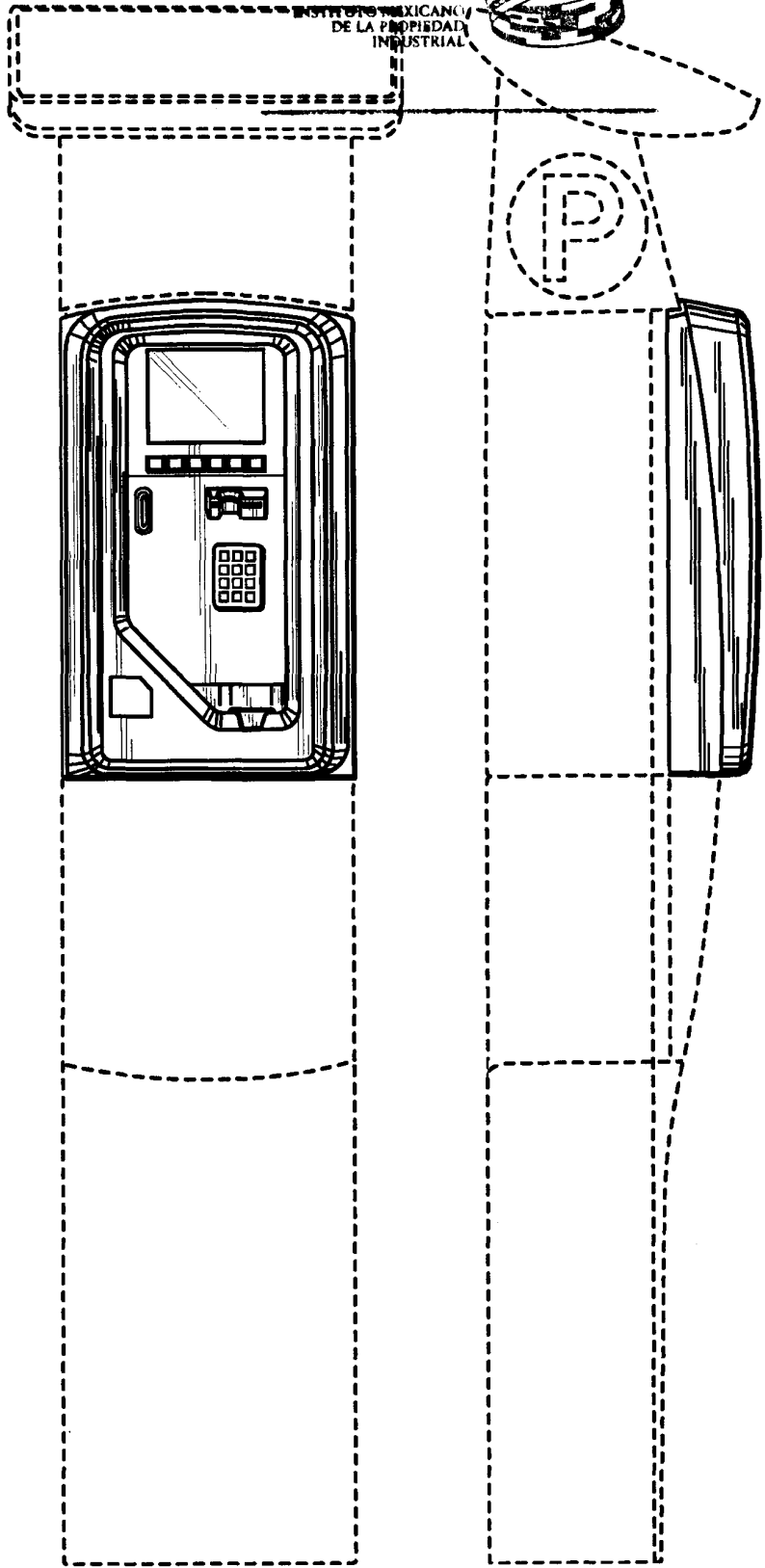
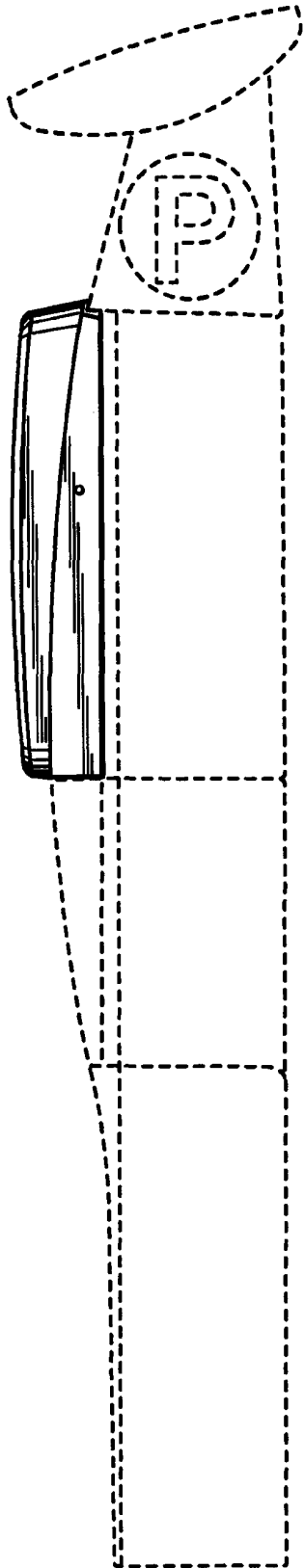

FIG. 2

FIG. 1

FIG. 3

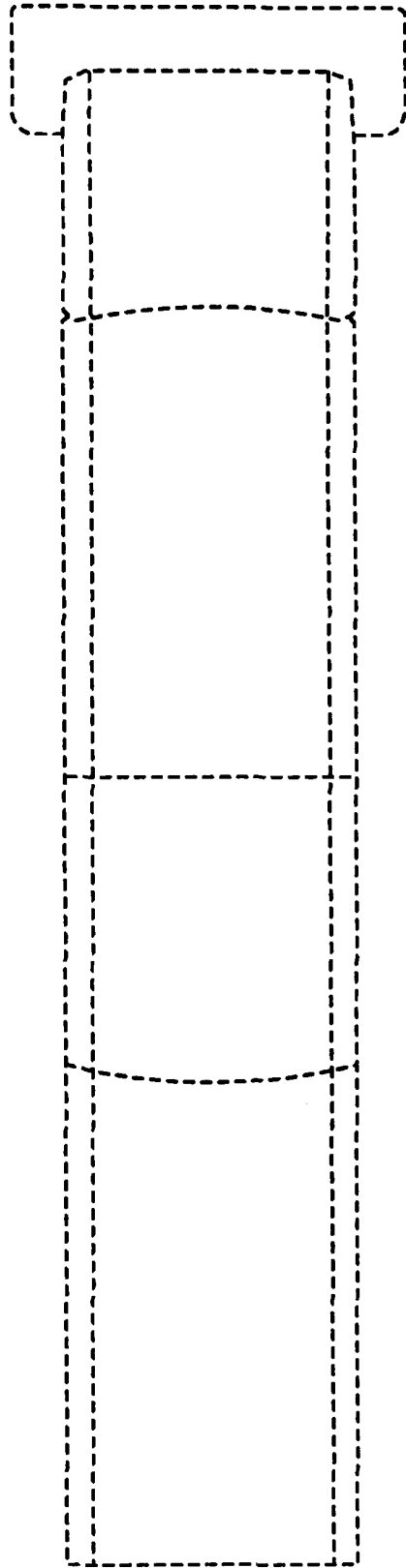
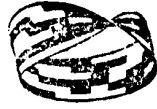

FIG. 4



FIG. 5

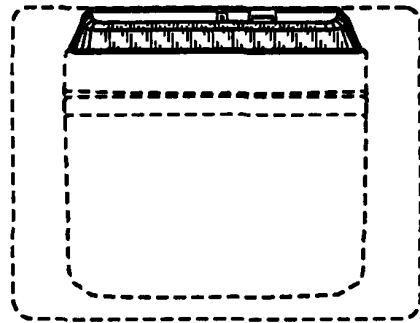

FIG. 6

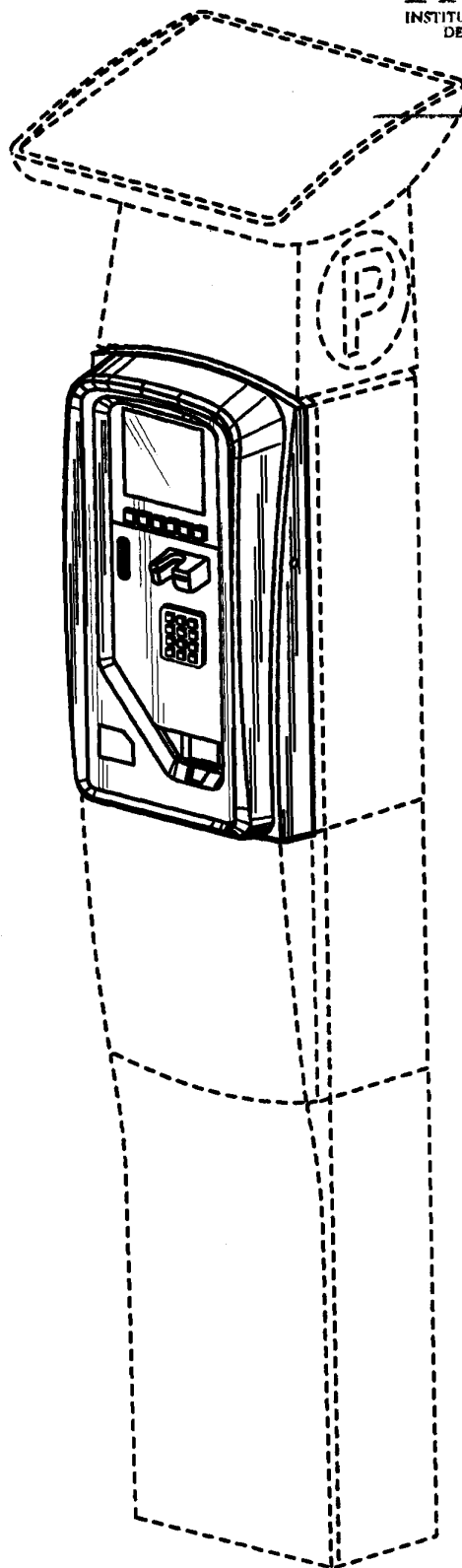

FIG. 7